



Descarga economizadora doble pulsador con cable

Ref.: 00610 - 00710 - 00620

Ficha técnica e instrucciones de instalación

1.- Descripción y características

Este mecanismo se acciona mediante pulsador, cable transmisor y compuerta, y permite diferentes tipos de instalación y de regulación, por lo que le recomendamos lea atentamente estas instrucciones.

- Niveles descarga regulables (parcial: 1,5-3,0 l. / total: 4,2-6,0 l.)
- Rebosadero ajustable en altura
- Material: ABS - POM
- Pulsador instalable de superficie o empotrado, frontal, lateral o superior
- Adaptador base descarga Roca
- Adaptable a todas las cisternas
- Incluye junta, tornillos, llave y roseta tapa agujero
- Compacto
- Fácil instalación y mantenimiento



2.- Componentes

A. Pulsador.

1. Cuerpo pulsador
2. Aro elíptico
3. Tuerca pequeña
4. Tuerca cesta
5. Junta cuadrada de goma negra (solamente para cisternas de plástico)

B. Cuerpo mecanismo

6. Conexión cuadrada a pulsador
7. Cable envainado
8. Cuerpo cilíndrico con regulaciones
9. Regulación descarga parcial
10. Regulación de descarga total
11. Compuerta con junta de silicona

C. Base con rebosadero extensible

12. Terminal rebosadero
13. Tubo interior rebosadero
14. Tubo exterior rebosadero unido a base
15. Rosca a base

D. Base fijación

16. Cuerpo base roscada
17. Junta cónica negra
18. Junta plana negra
19. Junta plana blanca
20. Tuerca fijación

E. Kit accesorios

21. Junta de espuma
22. Roseta para agujero lateral cisterna
23. Set de tornillos compuesto por:
 - 2 tornillos
 - 6 arandelas
 - 2 juntas goma negra
 - 2 tuercas
 - 2 palomillas
24. Llave fijación

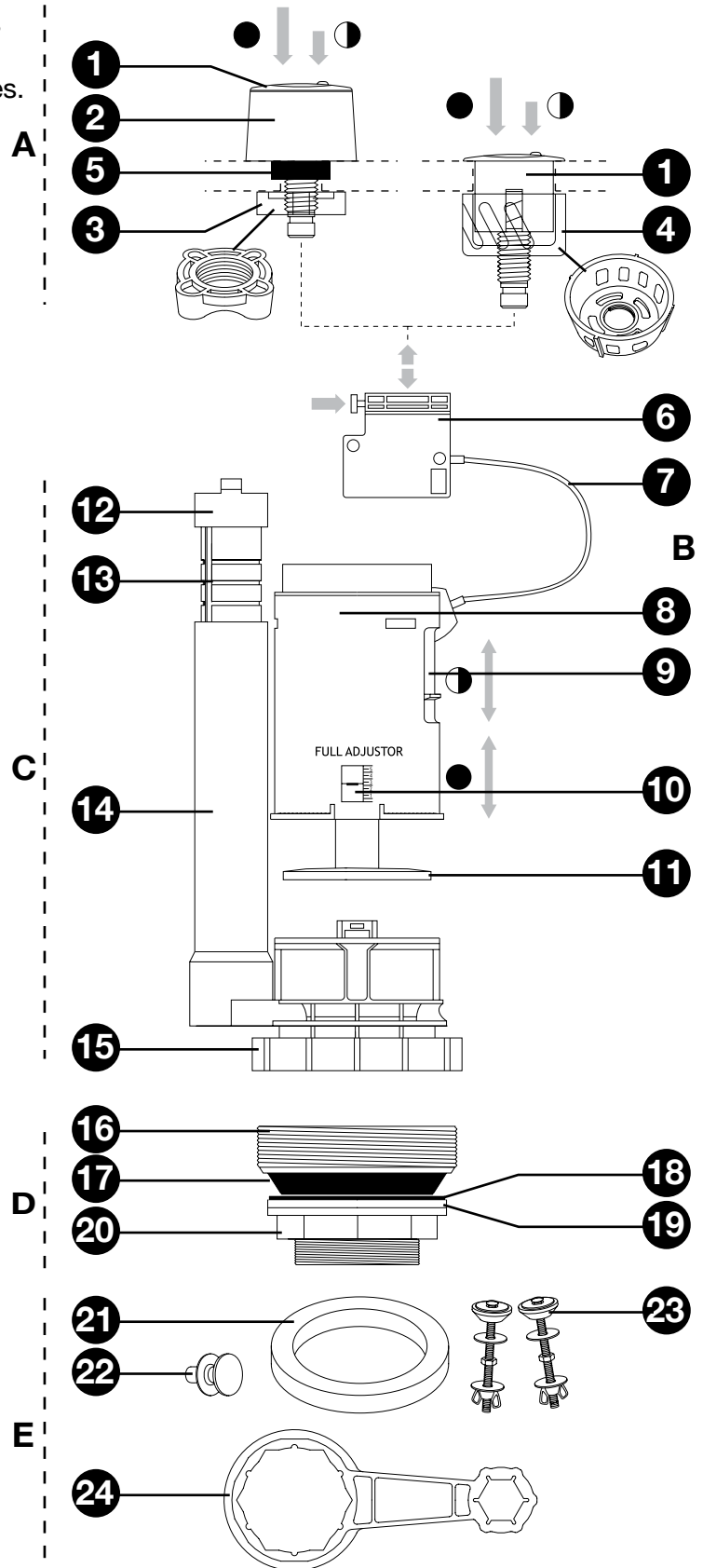



Ref.: 00610 - 00710 - 00620

2.-Preparación para la instalación

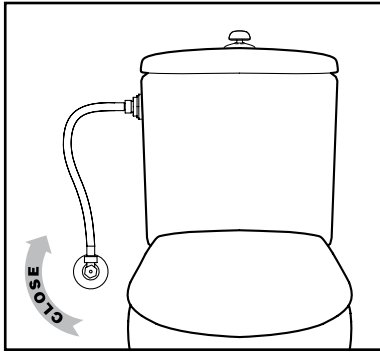

1. Cortar agua en llave de paso. Girar la llave de escuadra en sentido de las agujas del reloj.

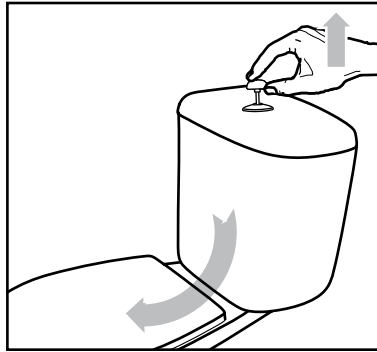

2. Descargar completamente el agua de la cisterna.

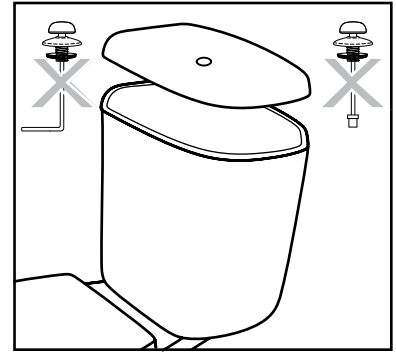

3. Desmontar tirador/pulsador del mecanismo antiguo instalado.

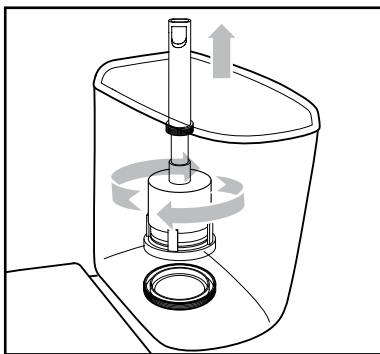

4. Acceder al interior de la cisterna y extraer mecanismo de descarga antiguo (normalmente girándolo).

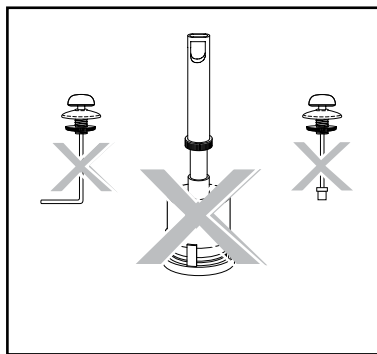

5. Para un óptimo funcionamiento del mecanismo, recomendamos desmontar todo el material antiguo y reemplazarlo por el material suministrado en este envase. No obstante, si la base de la descarga antigua permanece montada en el depósito, está en buen estado y es estándar, será compatible con el nuevo mecanismo. Ir directamente al punto 17.

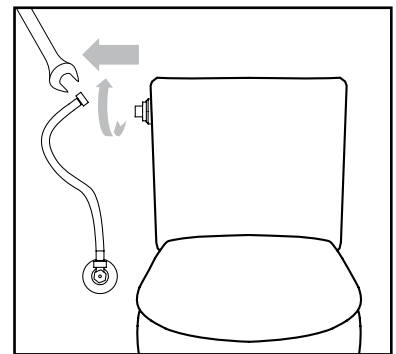

6. Desmontar la conexión del mecanismo de entrada de agua para liberar la cisterna de la llave de escuadra. Atención puede salir algo de agua. Prever recipiente para recogerla.

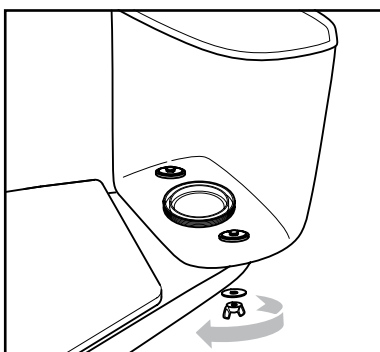

7. Desmontar la cisterna. Desatornillar las palomillas de la parte trasera de la taza. Atención, al levantar las juntas de estanqueidad negras caerá algo de agua por los agujeros del fondo de la cisterna. Prever recipiente para recogerla.

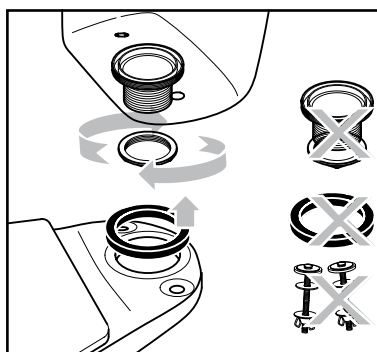

8. Separar cisterna de la taza WC y extraer todo el material antiguo. La base de la descarga se extrae desenroscando la tuerca de plástico. La junta entre cisterna y taza va simplemente apoyada.

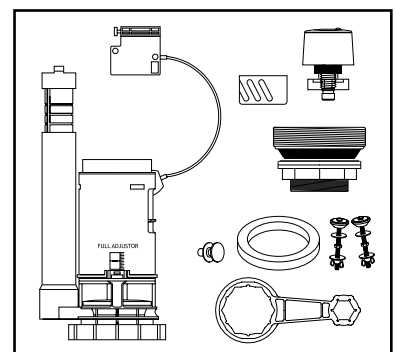

9. Una vez tenemos la cisterna libre de material antiguo, limpiaremos los restos de cal de los agujeros y montaremos el nuevo mecanismo de descarga.



Ref.: 00610 - 00710 - 00620

3.-Instalación del mecanismo

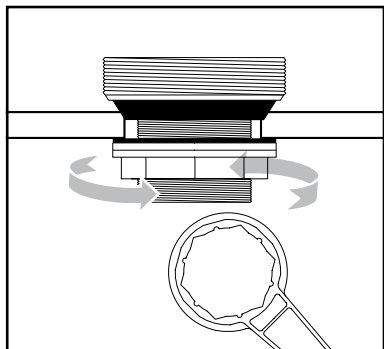

10. Montaje de la base. Desenroscar la tuerca de la base, extraer junta rígida blanca y junta plana negra. Introducir la base con la junta cónica negra en la cisterna por arriba. Introducir la junta plana negra y la junta rígida blanca por abajo y rosca la tuerca. Utilizar la llave suministrada para apretarla firmemente. Conservar esta llave para un posible desmontaje futuro.

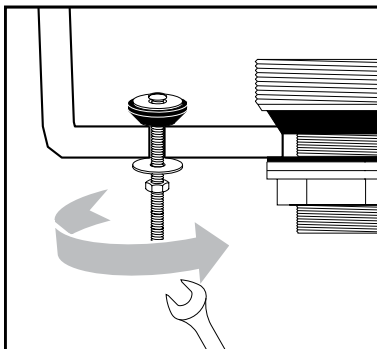

11. Fijar los tornillos metálicos a la cisterna. Limpiar igualmente el borde de los dos agujeros de la cisterna. Extraer palomillas, arandelas metálicas y tuercas. Introducir los tornillos con arandela y junta de goma en los agujeros por la parte superior de la cisterna. Insertar arandela y tuerca por debajo y enroscar firmemente.

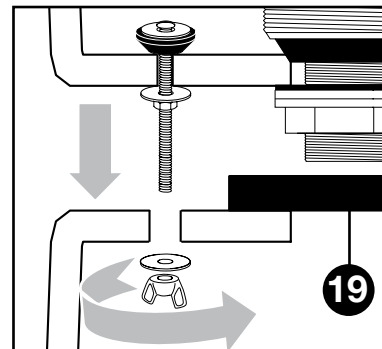

12. Colocar la cisterna. Poner la junta negra de espuma suministrada sobre el orificio trasero de entrada de agua de la taza. Colocar la cisterna sobre la taza haciendo encajar los dos tornillos y la rosca de la base con los tres orificios correspondientes. Fijar la cisterna a la taza mediante las arandelas y palomillas suministradas.

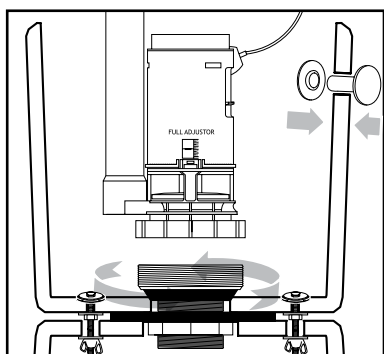

13. Roscar el mecanismo a la base, asegurándose de que éste no afecte al mecanismo de entrada de agua, ya que podría interferir en el correcto funcionamiento de éste. Colocar la roseta decorativa en caso necesario.

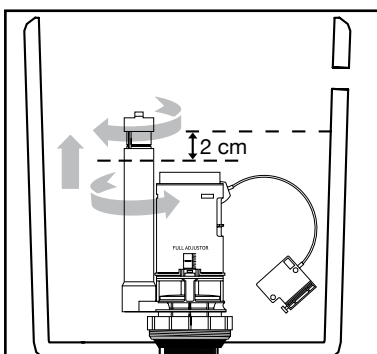

14. Ajustar altura del rebosadero. Girar el extremo del rebosadero 1/4 de vuelta hasta desbloquearlo y tirar suavemente. Ajustar altura al menos a 2cm por debajo del orificio lateral o del borde superior de la cisterna si no existiera dicho orificio. Bloquear de nuevo girando.

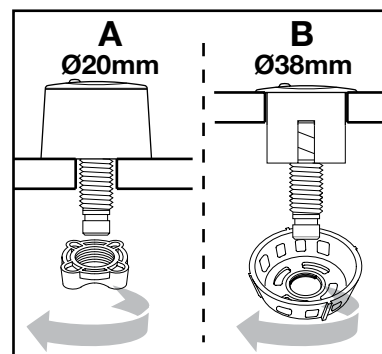

15. Fijación del pulsador. Si el diámetro del orificio de la tapa de la cisterna es Ø38mm se puede empotrar, si es Ø20mm se puede instalar en superficie
A. SUPERFICIE. Extraer la tuerca blanca y la junta de goma negra cuadrada. Insertar el pulsador por la parte vista de la tapa de la cisterna y rosca cuidadosamente la rosca blanca pequeña por la parte inferior de la cisterna. Atención, la rosca va en sentido contrario al habitual.
B. EMPOTRADO. Extraer y desechar la tuerca blanca, la junta de goma negra cuadrada y estirando el aro cromado elíptico. Insertar el pulsador por la parte vista de la tapa de la cisterna y rosca cuidadosamente la rosca con forma de cesta por la parte inferior de la cisterna. Atención, la rosca va en sentido contrario al habitual. Atención, esta rosca debe colocarse de modo que abrace al cuerpo del pulsador, en caso contrario el pulsador no quedará fijo a la tapa de la cisterna.

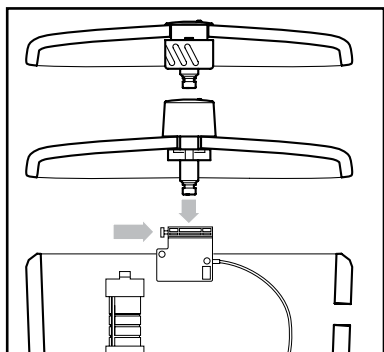

16. Conectar mecanismo y pulsador. Presionar el gatillo verde de la conexión cuadrada del extremo del cable amarillo, insertar en ésta el extremo inferior del pulsador. Ajustar la tapa de la cisterna a la cisterna.

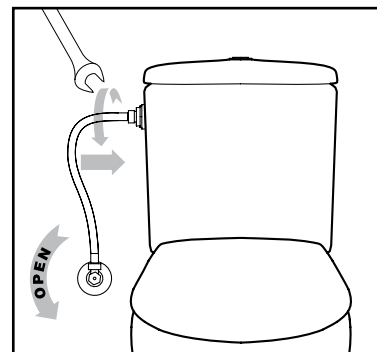

17. Conectar de nuevo la conexión al mecanismo de entrada de agua y abrir de nuevo la llave de paso. Fin de la instalación.



Ref.: 00610 - 00710 - 00620

4.- Regulación del mecanismo

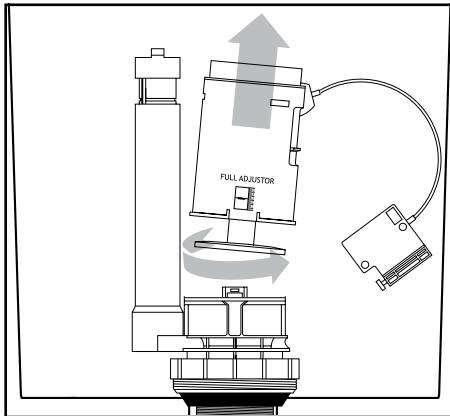

18. Para regular el mecanismo es recomendable extraerlo cogiéndolo del cuerpo cilíndrico blanco de donde sale el cable amarillo y girándolo hasta liberarlo de las pestañas inferiores que lo unen a la base del rebosadero. El mecanismo también se puede regular cuando está montado sobre la base del rebosadero. El mecanismo tiene diferentes regulaciones para los diferentes tipos de descarga (parcial o total). Tomar el mecanismo e identificar los tres reguladores. Con éstos se pueden regular los niveles de agua de la cisterna, esto es, la cantidad de agua que saldrá de la cisterna al accionar el pulsador.

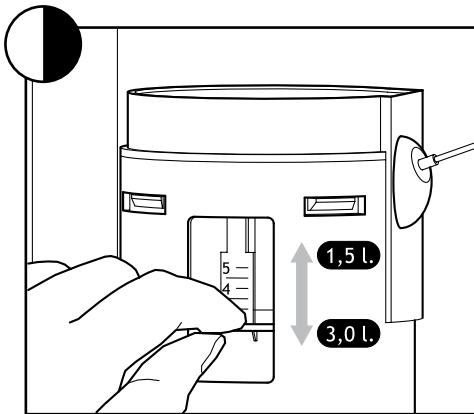

19. DESCARGA PARCIAL

Desplazar el regulador grande hacia arriba o hacia abajo en función de la cantidad de agua deseada (1,5 litros completamente arriba y 3,0 litros completamente abajo).

Existe un regulador pequeño identificado como HALF ADJUSTOR que matiza sensiblemente la cantidad de agua. Se recomienda utilizarlo únicamente para ajustes exactos (cuanto más arriba menos agua dejará salir).

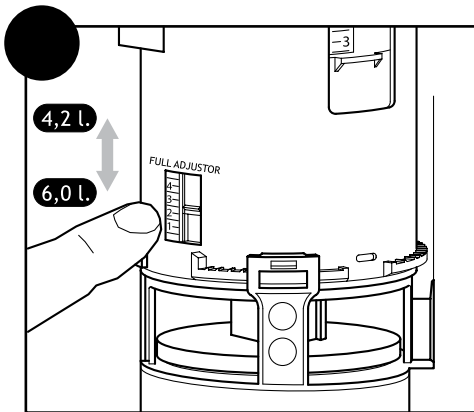

20. DESCARGA TOTAL

Desplazar el regulador pequeño identificado con FULL ADJUSTOR hacia arriba o hacia abajo en función de la cantidad de agua deseada (4,2 litros completamente arriba y 6,0 litros completamente abajo).

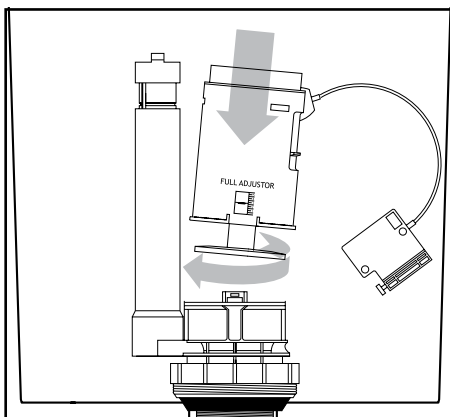

21. Volver a instalar el mecanismo haciéndolo encajar en las pestañas inferiores y girarlo hasta que quede fijo. Volver a montar el pulsador a la conexión cuadrada y cerrar la tapa de la cisterna.

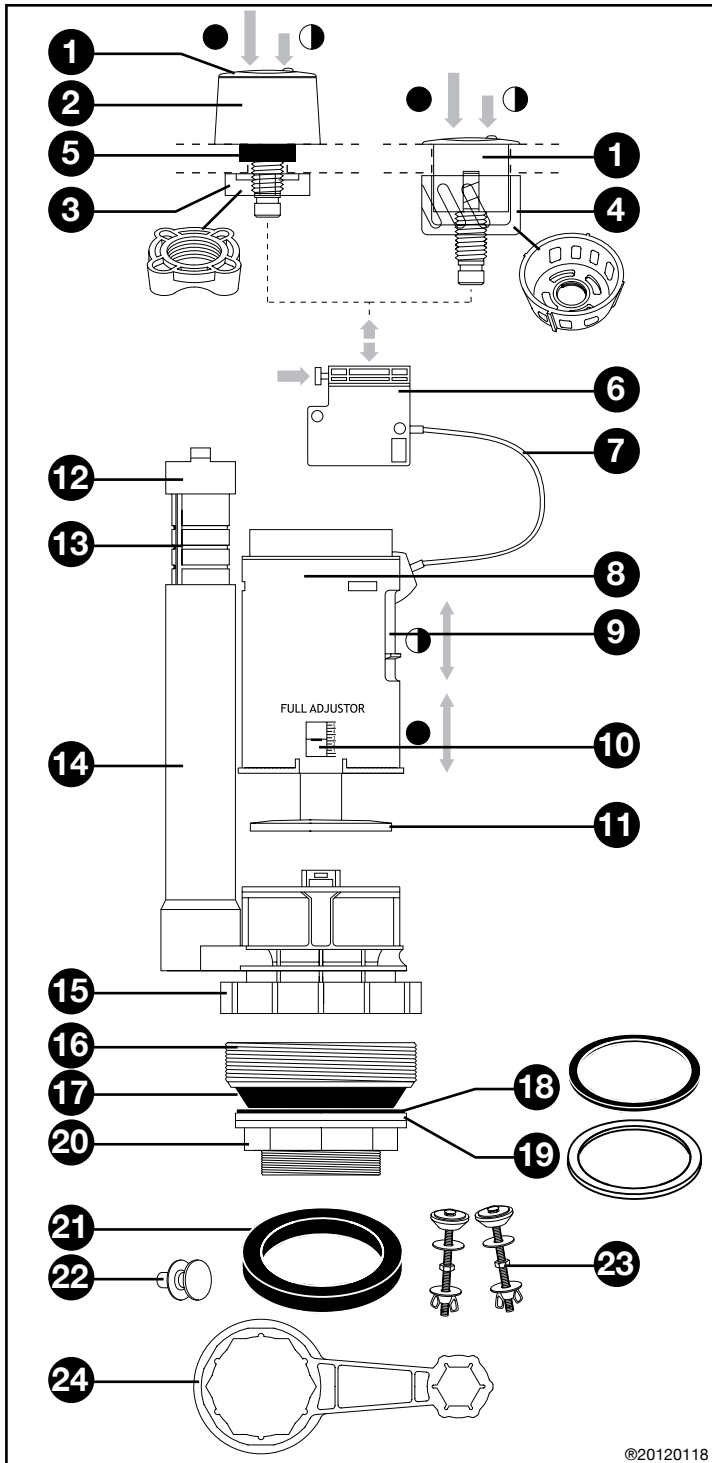

©20120118

